

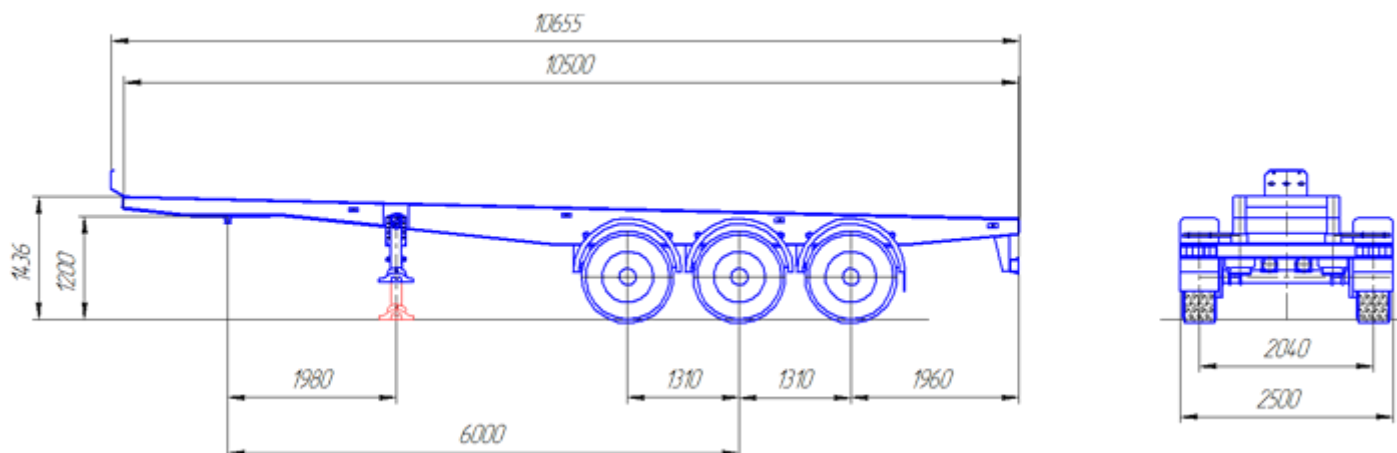

**Полуприцеп для перевозки цистерн, аналог Менсі**

*AST-Trailers*

## Полуприцеп для перевозки цистерн, аналог Menci



### Технические характеристики:

Предназначен для перевозки цистерн, аналог Menci

#### 1. ГАБАРИТНЫЕ РАЗМЕРЫ

1.1. длина	10500 мм
1.2. ширина	2500 мм
1.3. высота	1436 мм
1.4. высота ССУ	1200 мм

#### 2. ОСИ И ТОРМОЗНАЯ СИСТЕМА

- 2.1. рабочая тормозная система: двухпроводная, привод пневматический, тормозные механизмы всех колес барабанные
- 2.2. стояночная тормозная система: привод от пружинных энергоаккумуляторов к тормозным механизмам задней оси

#### 3. КОЛЕСА И ШИНЫ

- 3.1. дисковые, камерные: 6 колес + 1 запасное
- 3.2. шины 385/65 R22
- 3.3. стальные колесные диски 11,75-22,5
- 3.4. колея колес, мм 2040

#### 4. ЭЛЕКТРООБОРУДОВАНИЕ

- 4.1. Vignal (Франция), Ermax (Германия)
- 4.2. 24 вольт

#### 5. ЛАКОКРАСОЧНОЕ ПОКРЫТИЕ

- 5.1. окраска полуприцепа производится в окрасочной камере по RALy заказчика, температура сушки краски 80 °C

#### 6. КОНСТРУКЦИЯ

- 6.1. конструкция полуприцепа изготавливается из низколегированной стали 09Г2С
- 6.2. подвеска пневматическая SAF

#### 7. КОМПЛЕКТАЦИЯ

- 7.1. отверстия для крепления бочки

\* Все данные, приведенные выше, являются приблизительными. Возможны отклонения вследствие как установки дополнительного оборудования и аксессуаров, так и в зависимости от типа тягача. Чертеж дан в качестве иллюстрации и может отличаться от действительной конструкции.

При возникновении каких-либо вопросов, обращайтесь, пожалуйста, в любое удобное для Вас время по тел.:  
+7 (83533) 2-45-14, +7 (83533) 4-37-00, +7 (83533) 2-26-70

С уважением,  
Разбирин Андрей Николаевич  
Генеральный директор ООО «АСТ-Канаш»  
Тел.: +7 (83533) 2-45-14  
Факс: +7 (83533) 4-37-00  
E-mail: [ast@cbx.ru](mailto:ast@cbx.ru)



Система менеджмента качества предприятия сертифицирована на соответствие требованиям ГОСТ ISO 9001-2011 (ISO 9001: 2008)  
НАЦИОНАЛЬНЫЙ СТАНДАРТ РОССИЙСКОЙ ФЕДЕРАЦИИ

*AST-Trailers*